

Specification sheet

XB 190

FA 4X2 Podwozie pod zabudowę, 12t



ENGINES

XB NewGen 190 PX-5 (139 kW / 189 hp)
XB NewGen 210 PX-5 (153 kW / 208 hp)
XB NewGen 230 PX-7 (167 kW / 227 hp)
XB NewGen 260 PX-7 (189 kW / 257 hp)

GVM¹⁾

11990 kg
Max. front 4480 kg
Max. rear 8480 kg

GCM²⁾

11990 kg

KABINA Z ZEWNĄTRZ

Kabina Day Cab ze stalowym zderzakiem, barwioną szybą oraz elektrycznie sterowanymi szybami bocznymi. Lusterka główne i szerokokątne ogrzewane elektrycznie. Szerokość kabiny 2130 mm.; Lusterka regulowane elektrycznie; Wsporniki lusterek, nadwozie 2,50 -2,60 m; Lusterko przednie; Kamera wsteczna.

Optional

02576 Wydłużona kabina Day Cab	02083 Dwa światła ostrzegawcze LED
02106 Kabina sypialna	07343 Szyba widoku na krawężnik w drzwiach pasażera
01173 Mechaniczne zawieszenie kabiny	00915 Bok bez szyby/tył pojedyncza szyba
01605 Zawieszenie kabiny mechanicznie wzmoc.	09101 Szyba barwiona - zieleń, podgrzewana
09983 Światła przeciwmgielne	03605 Wsporn. lusterek, nadw. 2,10-2,29 m
09984 Światła przeciwmgielne i reflektory dośw. zakręty	09282 Wsporniki lusterek, nadwozie 2,30-2,40 m
06629 Dwa światła ostrzegawcze	09283 Wsporniki lusterek, nadwozie 2,40-2,50 m

AERODYNAMIKA

Optional

09286 Z przygotowaniem pod owiewkę dachową	07092 Niska regulowana owiewka dachowa (zestaw)
06776 Regulowana owiewka dachowa	09287 Miejsce na osłony boczne
07109 Wysoka regulowana owiewka dachowa (zestaw)	07112 Długie osłony boczne (zestaw)

KOLORY

; Panel reflekt. przedn. i zderzak: Stone Grey; Stopnie kabiny i owiewka w kolorze Stone Grey; Kolor podwozia szary..

Optional

06485 Panel reflekt. przedn. i zderzak: kolor kabiny	16153 Kolory kabiny i podwozia
01109 Stopnie kabiny i owiewka w kolorze kabiny	

WNĘTRZE KABINY

Lewostronny ukł. kier. (LHD); Mechanicznie regulowana kolumna kierownicy; Fotel kierowcy: zawieszenie pneumatyczne; Fotel zmiennika: sztywny, welurowy; Schowek na komorze silnika.

Optional

01847 Prawostronny ukł. kier. (RHD)	04346 Leżanka dolna, normalny poziom
09271 Kierownica, skóra, kolor czarny	03703 Dodatkowa nagrzewnica kabiny Air Top 2000
03516 Pneumatycznie regulowana kolumna kierownicy	04246 Wywietrznik dachowy, ręczne sterowanie
00967 Czerwone pasy bezpieczeństwa	04258 Wywietrznik dachowy, elektryczne sterowanie
16158 Typy foteli	

KOMUNIKACJA I ZARZĄDZANIE INF. DOTYCZĄCYMI JAZDY

Przygotowanie pod złącze FMS; Tachograf cyfrowy, Stoneridge 1C, wersja G2V2; Asystent wydajności kierowcy.

Optional

16155 Sprzęt audio, marki i typy

BEZPIECZEŃSTWO I OCHRONA

Rozpoznawanie ograniczenia prędkości; DAF drowsiness detection; Asystent ruszania.

Optional

08631 Podusz. pow. (kierowcy) i 2 napin. pasów bezp.	01723 bez ostrzeżenia o cofaniu	16156 Pakiety EC-ADR
07414 Sygnał ostrzegawczy cofania z samoregulacją głośn.		

ZAWIESZENIE I OSIE

Oś przednia typu 45N. Paraboliczne zawieszenie piórowe, wyposażone w amortyzatory i stabilizator, maks. obciążenie 4,5 t.; Tylna oś napędzana typu SR8.14 z pojedynczą redukcją i parabolicznym zawieszeniem piórowym, wyposażonym w amortyzatory i stabilizator. Maks. obciążenie 8,50 t..

Optional

00940 Tył: 8,50 t, asymetryczne paraboliczne, SR8.14	01372 Tylny resory pneumatyczne
00988 Tył: 8,50 t, zawieszenie pneumatyczne, SR8.14	00369 Tylny resory paraboliczne asym.

KOŁA I OPONY

Osie przednie: 245/70R17.5; Tylny osie napędzane: 245/70R17.5; Goodyear; Srebrnoszare pierścienie ochronne kół.

Optional

06764 Czarne pierścienie ochronne kół	16152 Marka i typy opon
--	--------------------------------

UKŁAD NAPĘDOWY

Silnik PX-5, 4-cylindrowy silnik wysokoprężny o pojemności 4,5 l. Moc 139 kW (189 KM) przy 2300 obr./min, maksymalny moment obrotowy 745 Nm przy 1200-1700 obr./min.; Emisja spalin Euro 6; Ręczna skrzynia biegów, 6 biegów; Przełożenie skrzyni biegów 6,58-0,78; Przełożenie tylnej osi 3,31.

Optional

07667 Automatyczna skrzynia biegów PowerLine, 8-biegowa	02808 Przełożenie tylnej osi 4,56
09888 Automatyczna skrzynia biegów, 5 biegów	03042 Przełożenie tylnej osi 4,88
01879 Przełożenie tylnej osi 3,73	02843 Mechaniczna blokada mechanizmu różnicowego
02800 Przełożenie tylnej osi 4,10	

UKŁAD HAMULCOWY

Hamulec wydechowy.

Optional

06195 Sterowanie hamulcem postojowym z pozycją testową	09525 Ster. ham. post. z ostrz. dźw. i poz. test.
09524 Sterowanie ham. postojowym z ostrzeżeniem głosowym	

PODWOZIE

Rozstaw osi 3,55 m / zwis tylny 1,98 m; Wysokość podłuznicy 210 mm; Moduł EAS ł prawa strona, rura wydechowa po prawej; Skrz. akum. po lewej str., bez kosza koła zapas.; Zbiornik paliwa z tworzywa sztucznego 110 l; Zbiornik gazu AdBlue(R), 30 l, prawa str. podwozi; Chłapacz.

Optional

- 04426** Akum. po l. str., kosz koła zapas. w zwisie tylnym **02011** Uchwyt na koło zapasowe z tyłu
- 04439** Skrz. ak. po lew. str., koło zap. po pr. str. **07071** Kosz koła zapasowego z prawej strony
- 01623** Tylna osłona podwozia **03323** Tylnie światła tylne z diodami LED

SPRZĘG I WYPOSAŻENIE DO PODŁĄCZENIA PRZYCZEPY

Element zamykający, wartość D = 0 kN.

Optional

- 06779** Belka sprzęgu D85-Dc70- V25, bez zaczepu, zamont. **04661** Wartość D poprzecznic: D = 8,5
- 06657** Poprzecznic D85-Dc70- V25,, zaczep D130, zamon.

NADWOZIA I PRZYGOTOWANIA DO NADWOZI

Złącze aplikacyjne podwozia; Stand. ukł. otworów umożl. różne spos. moc. nadw..

Optional

- 02950** Złącze aplikacyjne platformy hydraulicznej **07487** Mocowanie zab. BAM 1, dostawa luźnych wsporników
- 09240** Złącze użytkowe dla śmieciarki **07488** Mocowanie zab. BAM 3, dostawa luźnych wsporników
- 01502** Bez bocznych świateł obrysowych

WAŁ ODBIORU MOCY (WOM)**Optional**

- 06624** Pośrednia przednia przystawka PTO silnika **06282** PTO silnika (tył) na godz. 13, stała, napęd pompy
- 06785** Przed. przyst. PTO sil., przyg. pod gener. 22,5 kW **16148** Typy i położenia PTO

ZASILANIE 24 V

Alternator 100 A, akumulatory 2x175 Ah..

Optional

- 02544** Alternator 80 A **01906** Akumulatory 2x125Ah

MASA CAŁKOWITA POJAZDU I MASA CAŁKOWITA ZESTAWU

Maks. tech. m. całk. poj. zal. od m. podw. 11,99át; Tech. DCM zal. od. ukł. nap. = masa całk. zestawu.

Optional

- 08012** Maks. tech. m. całk. poj. zal. od m. podw. 12át **08629** Maks. DCM zestawu zależna od ukł. napęd. 22 000 kg
- 00054** Maks. DCM zestawu zależna od ukł. napęd. 18 000 kg **03700** Tech. DCM zal. od ukł. nap = m. całk. poj. + 3,5át
- 00728** Maks. DCM zestawu zależna od ukł. napęd. 20 000 kg

WARUNKI ZASTOSOWANIA

Separator wilgoci, niepodgrzewany; Wlot powietrza na dole.

Optional

- 02270** Klimat zimny **04482** standardowy wlot powietrza góra za kabiną
- 04767** Separator wilgoci, podgrzewany **09960** Wlot powietrza na dachu kabiny

DOSTAWA POJAZDU

Stand. zestaw narzędzi.

Optional

- 06491** Zestaw narzędzi - Europa Wschodnia

XB 190

FA 4X2 Podwozie pod zabudowę, 12t

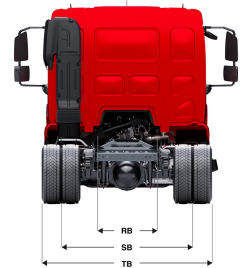
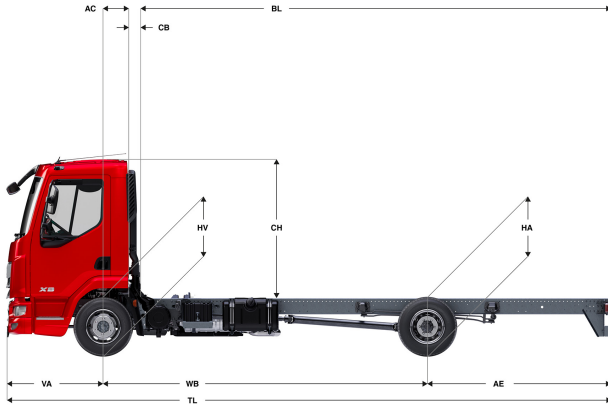

	Wheelbase - AE ⁹⁾		Unladen weight ⁹⁾			Gross Carrying Capacity			Variable dimensions									
	WB	AE ⁹⁾	Front	Rear	Total	Front	Rear	Total	AC	CB ⁶⁾	CH ⁷⁾	BL ⁸⁾	BL	TL	HA ⁹⁾	HA ¹⁰⁾	TK ¹¹⁾	TW ¹²⁾
DAY CAB	3,15	1,73	2553	1071	3625	1927	7409	8365	0,33	0,12	1,84	3,94	4,61	6,17	0,98	0,89	10,74	12,06
	3,55	1,98	2581	1104	3686	1899	7376	8304	0,33	0,12	1,84	4,57	5,33	6,82	0,98	0,89	11,72	13,05
	3,90	2,23	2585	1122	3707	1895	7358	8283	0,33	0,12	1,84	5,11	5,94	7,42	0,98	0,89	12,57	13,92
	4,30	2,43	2596	1143	3739	1884	7337	8251	0,33	0,12	1,84	5,72	6,65	8,02	0,98	0,90	13,55	14,92
	4,65	2,75	2597	1166	3763	1883	7314	8227	0,33	0,12	1,84	6,26	7,26	8,69	0,98	0,89	14,41	15,79
	5,00	2,83	2614	1180	3794	1866	7300	8196	0,33	0,12	1,84	6,81	7,89	9,12	0,98	0,90	15,27	16,66
	5,40	2,43	2640	1167	3807	1840	7313	8183	0,33	0,12	1,84	7,45	8,63	9,12	0,98	0,93	16,26	17,66
	5,70	2,41	2655	1176	3830	1825	7304	8160	0,33	0,12	1,84	7,93	9,17	9,40	0,98	0,93	17,00	18,41
	6,10	2,65	2662	1195	3857	1818	7285	8133	0,33	0,12	1,84	8,56	9,89	10,04	0,98	0,93	17,99	19,41
6,40	2,80	2670	1213	3883	1810	7267	8107	0,33	0,12	1,84	9,02	10,42	10,49	0,98	0,93	18,73	20,16	
6,70	3,00	2677	1234	3911	1803	7246	8079	0,33	0,12	1,84	9,48	10,96	10,99	0,98	0,93	19,48	20,91	
SLEEPER CAB	3,55	1,98	2723	1087	3810	1757	7393	8180	0,73	0,07	1,87	3,96	4,73	6,82	0,98	0,88	11,72	13,05
	3,90	2,23	2725	1106	3831	1755	7374	8159	0,73	0,07	1,87	4,51	5,36	7,42	0,98	0,88	12,57	13,92
	4,30	2,43	2734	1129	3863	1746	7351	8127	0,73	0,07	1,87	5,14	6,08	8,02	0,98	0,88	13,55	14,92
	4,65	2,75	2735	1152	3887	1745	7328	8103	0,73	0,07	1,87	5,68	6,70	8,69	0,98	0,88	14,41	15,79
	5,00	2,83	2750	1168	3918	1730	7312	8072	0,73	0,07	1,87	6,23	7,35	9,12	0,98	0,89	15,27	16,66
	5,40	2,43	2775	1156	3931	1705	7324	8059	0,73	0,07	1,87	6,90	8,09	9,12	0,98	0,92	16,26	17,66
	5,70	2,41	2789	1165	3954	1691	7315	8036	0,73	0,07	1,87	7,38	8,65	9,40	0,98	0,93	17,00	18,41
	6,10	2,65	2796	1185	3981	1684	7295	8009	0,73	0,07	1,87	8,01	9,37	10,04	0,98	0,93	17,99	19,41
	6,40	2,80	2803	1204	4007	1677	7276	7983	0,73	0,07	1,87	8,49	9,92	10,49	0,98	0,93	18,73	20,16
6,70	3,00	2810	1225	4035	1670	7255	7955	0,73	0,07	1,87	8,96	10,46	10,99	0,98	0,93	19,48	20,91	

OTHER DIMENSIONS VA: 1,29 HV¹³⁾: 0,92 HV¹⁴⁾: 0,86 RB: 0,86 SB: 1,75 TB¹⁵⁾: 2,33

- 1) DMC pojazdu zgodnie z dokumentami rejestracyjnymi
- 2) DMC zestawu zgodnie z dokumentami rejestracyjnymi
- 3) Obciążenie osi w przypadku standardowego rozmiaru opon.
- 4) Masa podwozia i kabiny obliczone w następujących warunkach: elementy specyfikacji standardowej przy 0 litrach paliwa, 30 litrach płynu AdBlue® I przy ±3% tolerancji wagi kierowcy 75 w kg. Zmiana specyfikacji może mieć znaczny wpływ na masę pojazdu.
- 5) Dla wskazanego rozstawu osi mogą być dostępne inne wymiary AE. Zwis tylny należy modyfikować zgodnie z obliczoną długością nadwozia.
- 6) Wymiar CB podawany w oparciu o standardowy wlot powietrza i/lub wydech.
- 7) Wysokość kabiny jest mierzona od ramy podwozia do zamkniętego wywietrznika dachowego.

- 8) Długość nadwozia dla poszczególnych klientów należy wyliczać indywidualnie, przy pomocy aplikacji TOPEC. Wymiary długości nadwozia przedstawiono dla równomiernie rozłożonego ładunku przy maksymalnym obciążeniu osi.
- 9) Wysokość bez obciążenia w środkowym punkcie osi napędzanej(ych).
- 10) Wysokość z obciążeniem w środkowym punkcie osi napędzanej(ych).
- 11) TK = promień skrętu pomiędzy krawężnikami.
- 12) TW = promień skrętu pomiędzy ścianami.
- 13) Wysokość bez obciążenia w środkowym punkcie osi przedniej(ich).
- 14) Wysokość z obciążeniem w środkowym punkcie osi przedniej(ich).
- 15) Wymiar TB to całkowita szerokość mierzona z tyłu pojazdu. (szerokość mierzona na przedniej osi – 2,55 m).

Depending on the vehicle configuration a specific option may not be possible. The availability and specification of this vehicle may differ per country. For further information please contact the DAF organisation. Pictures and technical illustrations are not binding in detail and can differ from the standard specification. Subject to modification without prior notice.